

前保险杠

< 拆卸和安装 >

拆卸和安装

前保险杠

分解图

INFOID:000000010620399

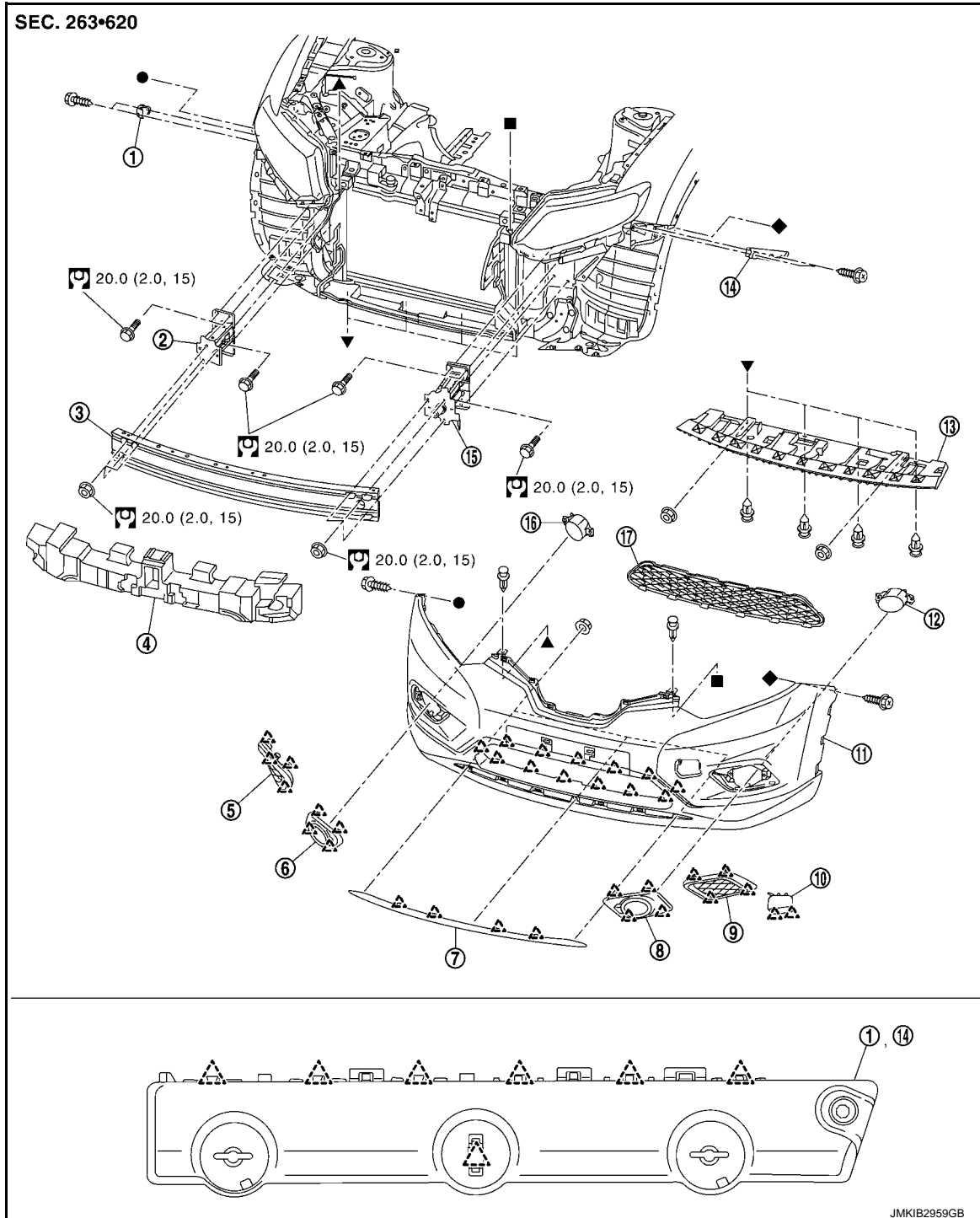

- ① 前保险杠右侧支架
- ② 前保险杠右侧撑杆
- ③ 前保险杠加强件
- ④ 前保险杠吸能材料
- ⑤ 前保险杠右侧饰件
(不带前雾灯)
- ⑥ 前保险杠右侧饰件
(带前雾灯)
- ⑦ 前保险杠嵌条

- ⑧ 前保险杠左侧饰件
(带前雾灯)
- ⑨ 前保险杠左侧饰件
(不带前雾灯)

- ⑩ 前雾灯
- ⑪ 前雾灯罩
- ⑫ 前雾灯罩
- ⑬ 前雾灯罩
- ⑭ 前雾灯罩

A
B
C
D
E
F
G
H
I
J
EXT
L
M
N
O
P

前保险杠

< 拆卸和安装 >

⑩ 保险杠支架盖

⑬ 挡板支架

⑯ 右前雾灯

△ : 棘爪

Ⓜ : N·m (kg·m, ft·lb)

●、▲、■、▼、◆: 指示该部分连接至与实际车辆相同符号的点。

⑪ 前保险杠饰板

⑭ 前保险杠左侧支架

⑰ 前保险杠格栅

⑫ 左前雾灯

⑮ 前保险杠左侧撑杆

拆卸和安装

INFOID:000000010620400

注意:

保险杠饰板由树脂材料制成。切勿用力过度且小心避免碰到油。

拆卸

1. 完全打开发动机罩总成。
2. 拆下前格栅。请参见 [EXT-22, "拆卸和安装"](#)。
3. 拆下前保险杠饰板上侧的固定卡子Ⓐ。

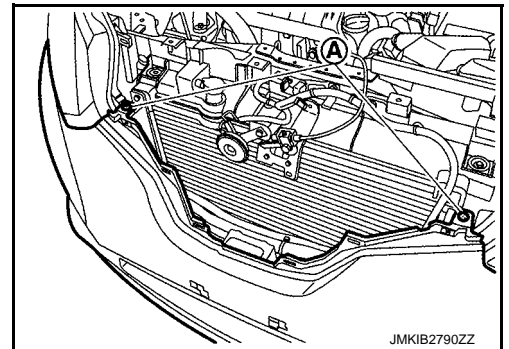

4. 拆下保险杠下侧的发动机底盖固定卡子Ⓐ。

⇐ : 车头方向

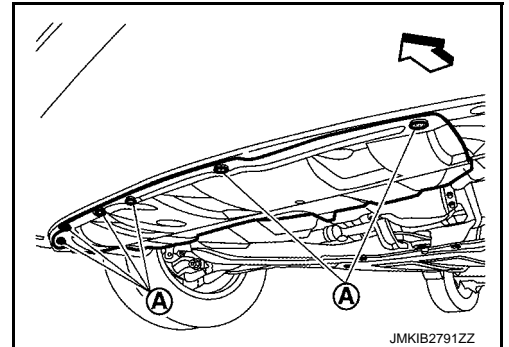

5. 拆下保险杠两端下侧的前保险杠饰板固定螺丝Ⓐ。

⇐ : 车头方向

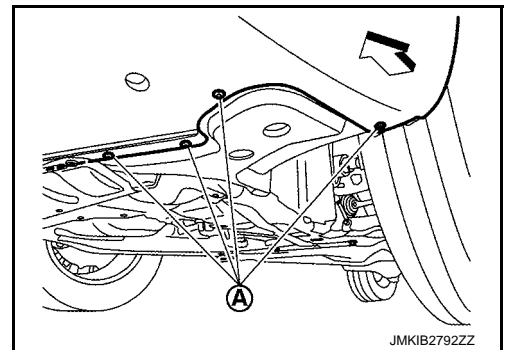

6. 拆下前圆角嵌条的前侧 (左和右)。请参见 [EXT-30, "前圆角嵌条: 拆卸和安装"](#)。

前保险杠

< 拆卸和安装 >

7. 拆下翼子板护板 (左和右) 前侧的索环①。

↔ : 车头方向

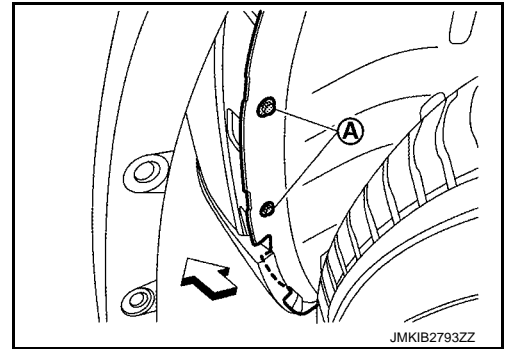

8. 拆下前保险杠饰板固定螺丝 ① (左和右)。

↔ : 车头方向

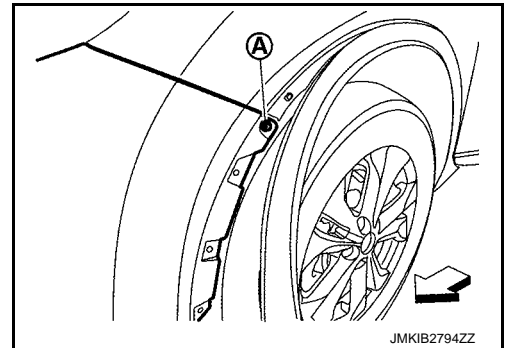

9. 用保护带 (A) 保护零件以免受到损坏。

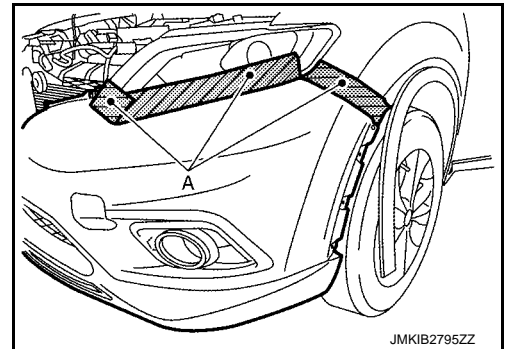

10. 按图中箭头所示的数字顺序 1 → 2 将保险杠侧饰板朝车辆外侧拉, 然后从保险杠侧边支架上分开保险杠饰板。

注意:

拆下保险杠饰板总成时, 需要 2 人协力工作以免摔落。

△ : 棘爪

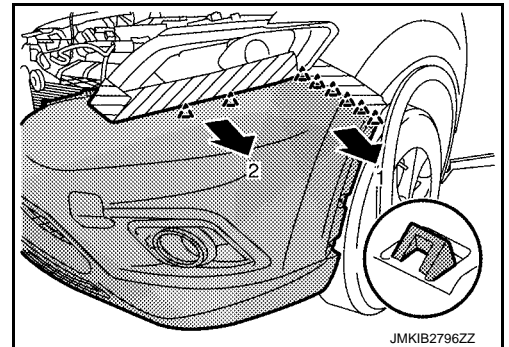

11. 断开前雾灯线束接头 (左和右)。(如装备)
12. 断开前声纳传感器线束接头 (左侧和右侧)。(如装备)
13. 拆下前保险杠饰板总成。

注意:

拆下保险杠饰板总成时, 需要 2 人协力工作以免摔落。

14. 拆下前保险杠饰板总成之后, 拆下以下零件。
- 前雾灯。请参见 [EXL-182](#)." 拆卸和安装"。(如装备)
 - 前声纳传感器。请参见 [SN-83](#)." 前: 拆卸和安装"。(如装备)
 - 前保险杠侧支架 (左和右)。
 - 前保险杠饰件 (左和右)。

A
B
C
D
E
F
G
H
I
J
EXT
L
M
N
O
P

前保险杠

< 拆卸和安装 >

- 前保险杠格栅。
 - 前保险杠嵌条。
 - 保险杠支架盖。
15. 拆下前保险杠吸能材料。
 16. 拆下挡板支架装配螺母和固定卡子，然后拆下挡板支架。
 17. 拆下前保险杠加强件。
 - a. 拆下线束卡子。
 - b. 分开环境传感器固定棘爪。
 - c. 拆下智能钥匙警告蜂鸣器装配螺栓。(配备智能钥匙系统)
 - d. 拆下前保险杠加强件装配螺母，然后拆下前保险杠加强件。
 18. 拆下前保险杠撑杆装配螺栓，然后拆下前保险杠撑杆(左和右)。

安装

注意以下事项，并按照与拆卸相反的顺序安装。

注：

- 下表显示了检查正常安装状态的规定值。
- 不能执行装配调整。

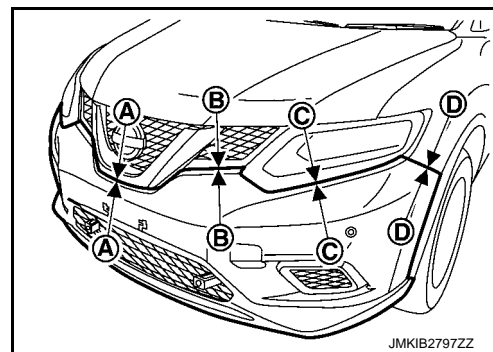

部位		间隙	表面高度差
前保险杠饰板 - 前格栅	Ⓐ - Ⓐ	0.1 - 3.0 mm (0.004 - 0.118 in)	—
	Ⓑ - Ⓑ	0.1 - 3.0 mm (0.004 - 0.118 in)	—
前保险杠饰板 - 前组合灯	Ⓒ - Ⓒ	0.1 - 3.0 mm (0.004 - 0.118 in)	—
前保险杠饰板 - 前翼子板面板	Ⓓ - Ⓓ	0.1 - 1.0 mm (0.004 - 0.039 in)	(-0.3) - (+1.7) mm [(-0.012) - (+0.067) in]